

V SLOVENIJI ŽE 13 LET

# NOVA LINIJA

# IMPODAN

MACHINE TECHNOLOGY





# IMPODAN

## KAZALO

O podjetju	2
Traktorji	4 - 13
Mulčerji	14 - 25
Freze	26
Vrtavkaste brane	28
Transportni platoji	30
Plužne deske	32
Sekalniki lesa	34

## KDO SMO PODJETJE AGROTEH

Podjetje Agroteh d.o.o. je bilo ustanovljeno leta 2008, da bi razširili program družinskega podjetja, ki se že od leta 1996 ukvarja s prodajo rezervnih delov za kmetijstvo. Ukvarjamo se s prodajo in servisom kmetijske mehanizacije. Uvažamo stroje blagovnih znamk: IMPODAN, KUBOTA, PALAZGLU, ENOROSI, HMS, TOSUN, SONAROL, HYDRAMET, DAROS. Prisotni smo na vseh pomembnejših sejmih, oglašujemo na spletu, lahko pa nas obiščete tudi na sedežu podjetja, kjer vam bomo predstavili našo ponudbo.

Znani smo po veliki izbiri modelov traktorjev in traktorskih priključkov, ki se uporabljajo v kmetijstvu, vinogradništvu, sadjarstvu, komunalni in industriji. Z lastnim servisom in zalogo rezervnih delov za prodajni program skrbimo za odlično delovanje in zadovoljstvo strank.



13 LET V SLOVENIJI

Program, IMPODAN, ki ga vsako leto dopolnjujemo, obsega traktorje moči od 30 do 60 ks. V Sloveniji smo prodali več kot 1.000 traktorjev IMPODAN ter več kot 5.000 priključkov.



# IMPODAN LOVOL 504

## MOTOR

Motor je 3-cilindrski, EURO 5 DOOSAN, turbo, vodno hlajen.

## MENJALNIK

Za prenos moči motorja skrbi suha, lamelna sklopka, ki ponuja 12 prestav naprej in nazaj z optimalnim prestavnim razmerjem ter končno hitrostjo 37,6 km/h. Tako ima 3 reduktorska območja in 4 sinhronizirane prestave.

## INVERTER SMERI

Inverter smeri skrbi za enostavno in gladko spreminjanje smeri vožnje. Njegova priročna postavitve ob volanu še poveča udobje med delom.

## VOZNIKOV PROSTOR

Ponuja priročno nameščene ročice, ki omogočajo enostavno upravljanje s funkcijami traktorja. Vstop in izstop iz traktorja je lahkoten, saj so prestavne ročice nameščene ob straneh, za dodatno udobje pa poskrbi nastavev volanskega obroča po želji voznika.

## KABINA

Traktor ima prostorno kabino s panoramsko ukrivljenimi stekli, izboljšano zvočno izolacijo, notranjost kabine pa je obdelana s prijetnimi in sodobnimi materiali. Za udobje skrbi prezračevalni sistem z možnostjo gretja in hlajenja kabine. Vključena klimatska naprava poskrbi, da je delo prijetno tudi poleti. Dodatno udobnost pri vstopu in izstopu iz kabine omogočajo velika vstopna vrata in raven pod v njej.

## IZHODNA GRED

Vklop izhodne gredi deluje s pritiskom na stikalo. Elektro-hidravlični sistem vklopa preko tipke omogoča, da pritisk hidravličnega olja prenese moč motorja preko vklopnih lamel na izhodno gred. V delovnem prostoru voznika lahko z ročico izberete hitrost 540 ali 1000 obratov v minuti. Namenjena je pogonu raznih priključkov, ki potrebujejo pogonsko moč traktorja.

## POGON TRAKTORJA

Pogon traktorja deluje na vsa štiri kolesa s pritiskom na tipko, za dodatno učinkovitost je na voljo tudi zadnja blokada diferenciala z mehanskim vklopom.

## ZAVORE

Za zaviranje skrbi sistem disk zavor, potopljenih v oljno kopel. Zavore delujejo odlično, olje pa skrbi za hlajenje, mirno in tiho delovanje. Prenos s pedala na zavoro poskrbi, da se avtomatsko vključi sprednji pogon in pomaga zavirati traktor.

## HIDRAVLIČNO DVIGALO

Dvigalo je standardno tritočkovno, velikosti II. Kategorije. Dvižna sila dvigala je 1400 kg. Krmiljenje dvigala je mehansko z ročico postavljeno desno ob sedežu voznika. Hidravlično dvigalo ima tudi avtomatsko regulacijo vlečne sile, ki se izkaže predvsem pri oranju.

**IMPODAN LOVOL 504** je trenutno najmanjši predstavnik družine traktorjev IMPODAN na slovenskem trgu. **Z novim Doosan motorjem** in precej mehanskim načinom uporabe, bo zanesljiva izbira za manjše kmete. Preglednost, uporabnost, sodobna kabina, priročna krmilna tehnika in **dostopna cena** ga uvrščata ob bok drugim evropskim znamkam.



s kabino  
od **27.900** €  
z ddv



# IMPODAN LOVOL 654

## MOTOR

Motor je 4-cilindrski EURO 5 DOOSAN, turbo, vodno hlajen.

## MENJALNIK

Za prenos moči motorja skrbi suha, lamelna sklopka, ki ponuja 12 prestav naprej in nazaj z optimalnim prestavnim razmerjem ter končno hitrostjo 38,2 km/h. Tako ima 3 reduktorska območja in 4 sinhronizirane prestave.

## INVERTER SMERI

Inverter smeri skrbi za enostavno in gladko spreminjanje smeri vožnje. Njegova priročna postavitev ob volanu še poveča udobje med delom.

## VOZNIKOV PROSTOR

Ponuja priročne nameščene ročice, ki omogočajo enostavno upravljanje s funkcijami traktorja. Vstop in izstop iz traktorja je lahkoten, saj so prestavne ročice nameščene ob straneh, za dodatno udobje pa poskrbi nastavev volanskega obroča po želji voznika.

## KABINA

Traktor ima prostorno kabino s panoramsko ukrivljenimi stekli, izboljšano zvočno izolacijo, notranjost kabine pa je obdelana s prijetnimi in sodobnimi materiali. Za udobje skrbi prezračevalni sistem z možnostjo gretja in hlajenja kabine. Vključena klimatska naprava poskrbi, da je delo prijetno tudi poleti. Dodatno udobnost pri vstopu in izstopu iz kabine omogočajo velika vstopna vrata in raven pod v njej.

## IZHODNA GRED

Vklop izhodne gredi deluje s pritiskom na stikalo. Elektro-hidravlični sistem vk-

lopa preko tipke omogoča, da pritisk hidravličnega olja prenese moč motorja preko vklopnih lamel na izhodno gred. V delovnem prostoru voznika lahko z ročico izberete hitrost 540 ali 1000 obratov v minuti. Namenjena je pogonu raznih priključkov, ki potrebujejo pogonsko moč traktorja.

## POGON TRAKTORJA

Pogon traktorja deluje na vsa štiri kolesa s pritiskom na tipko, za dodatno učinkovitost je na voljo tudi zadnja blokada diferenciala z mehanskim vklopom.

## ZAVORE

Za zaviranje skrbi sistem disk zavor, potopljenih v oljno kopel. Zavore delujejo odlično, olje pa skrbi za hlajenje, mirno in tiho delovanje. Prenos s pedala na zavoro poskrbi, da se avtomatsko vključi sprednji pogon in pomaga zavirati traktor.

## HIDRAVLIČNO DVIGALO

Dvigalo je standardno tritočkovno, velikosti II. Kategorije. Dvižna sila dvigala je 1600 kg. Krmiljenje dvigala je mehansko z ročico postavljeno desno ob sedežu voznika. Hidravlično dvigalo ima tudi avtomatsko regulacijo vlečne sile, ki se izkaže predvsem pri oranju.

Traktorja **IMPODAN LOVOL 654/754** sta zasnovana po manjšem bratu 504 in sta **nova na slovenskem tržišču**. Njuna teža, prava moč, preglednost, uporabnost, sodobna kabina in cena so odločilen faktor za nakup na srednje veliki kmetiji kot prvi traktor ali na večji kmetiji kot drugi traktor.



s kabino  
od **30.900€**  
z ddv



# IMPODAN LOVOL 754

## MOTOR

Motor je 4-cilindrski EURO 5 DOOSAN, turbo, vodno hlajen. MENJALNIK

Za prenos moči motorja skrbi suha, lamelna sklopka, ki ponuja 12 prestav naprej in nazaj z optimalnim prestavnim razmerjem ter končno hitrostjo 38,2 km/h. Tako ima 3 reduktorska območja in 4 sinhronizirane prestave.

## INVERTER SMERI

Inverter smeri skrbi za enostavno in gladko spreminjanje smeri vožnje. Njegova priročna postavitev ob volanu še poveča udobje med delom.

## VOZNIKOV PROSTOR

Ponuja priročne nameščene ročice, ki omogočajo enostavno upravljanje s funkcijami traktorja. Vstop in izstop iz traktorja je lahkoten, saj so prestavne ročice nameščene ob straneh, za dodatno udobje pa poskrbi nastavev volanskega obroča po želji voznika.

## KABINA

Traktor ima prostorno kabino s panoramsko ukrivljenimi stekli, izboljšano zvočno izolacijo, notranjost kabine pa je obdelana s prijetnimi in sodobnimi materiali. Za udobje skrbi prezračevalni sistem z možnostjo gretja in hlajenja kabine. Vključena klimatska naprava poskrbi, da je delo prijetno tudi poleti. Dodatno udobnost pri vstopu in izstopu iz kabine omogočajo velika vstopna vrata in raven pod v njej.

## IZHODNA GRED

Vklop izhodne gredi deluje s pritiskom na stikalo. Elektro-hidravlični sistem vklopa preko tipke omogoča, da pritisk hidravličnega olja prenese moč motorja preko vklopnih lamel na izhodno gred. V delovnem prostoru voznika lahko z ročico izberete hitrost 540 ali 1000 obratov v minuti. Namenjena je pogonu raznih priključkov, ki potrebujejo pogonsko moč traktorja.

## POGON TRAKTORJA

Pogon traktorja deluje na vsa štiri kolesa s pritiskom na tipko, za dodatno učinkovitost je na voljo tudi zadnja blokada diferenciala z mehanskim vklopom.

## ZAVORE

Za zaviranje skrbi sistem disk zavor, potopljenih v oljno kopel. Zavore delujejo odlično, olje pa skrbi za hlajenje, mirno in tiho delovanje. Prenos s pedala na zavoro poskrbi, da se avtomatsko vključi sprednji pogon in pomaga zavirati traktor.

## HIDRAVLIČNO DVIGALO

Dvigalo je standardno tritočkovno, velikosti II. Kategorije. Dvižna sila dvigala je 1600 kg. Krmiljenje dvigala je mehansko z ročico postavljeno desno ob sedežu voznika. Hidravlično dvigalo ima tudi avtomatsko regulacijo vlečne sile, ki se izkaže predvsem pri oranju.



s kabino  
od **32.900** €  
z ddv

Traktorja **IMPODAN LOVOL 654/754** sta zasnovana po manjšem bratu 504 in sta **nova na slovenskem tržišču**. Njuna teža, prava moč, preglednost, uporabnost, sodobna kabina in cena so odločilni faktor za nakup na srednje veliki kmetiji kot prvi traktor ali na večji kmetiji kot drugi traktor.



# IMPODAN LOVOL 1104

## MOTOR

Motor je 4-cilindrski EURO 5 DOOSAN, turbo, vodno hlajen.

## MENJALNIK

Za prenos moči motorja skrbi suha, lamelna sklopka, ki ponuja 16 prestav naprej in nazaj z optimalnim prestavnim razmerjem ter končno hitrostjo 39,5 km/h. Tako ima 3 reduktorska območja in 5 sinhronizirane prestave.

## INVERTER SMERI

Inverter smeri skrbi za enostavno in gladko spreminjanje smeri vožnje. Njegova priročna postavitve ob volanu še poveča udobje med delom.

## VOZNIKOV PROSTOR

Ponuja priročno nameščene ročice, ki omogočajo enostavno upravljanje s funkcijami traktorja. Vstop in izstop iz traktorja je lahkoten, saj so prestavne ročice nameščene ob straneh, za dodatno udobje pa poskrbi nastavev volanskega obroča po želji voznika.

## KABINA

Traktor ima prostorno kabino s panoramsko ukrivljenimi stekli, izboljšano zvočno izolacijo, notranjost kabine pa je obdelana s prijetnimi in sodobnimi materiali. Za udobje skrbi prezračevalni sistem z možnostjo gretja in hlajenja kabine. Vključena klimatska naprava poskrbi, da je delo prijetno tudi poleti. Dodatno udobnost pri vstopu in izstopu iz kabine omogočajo velika vstopna vrata in raven pod v njej.

## IZHODNA GRED

Vklop izhodne gredi deluje s pritiskom na stikalo. Elektro-hidravlični sistem vklopa preko tipke omogoča, da pritisk hidravličnega olja prenese moč motorja preko vklopnih lamel na izhodno gred. V delovnem prostoru voznika lahko z ročico izberete hitrost 540 ali 1000 obratov v minuti. Namenjena je pogonu raznih priključkov, ki potrebujejo pogonsko moč traktorja.

## POGON TRAKTORJA

Pogon traktorja deluje na vsa štiri kolesa s pritiskom na tipko, za dodatno učinkovitost je na voljo tudi zadnja blokada diferenciala z mehanskim vklopom.

## ZAVORE

Za zaviranje skrbi sistem disk zavor, potopljenih v oljno kopel. Zavore delujejo odlično, olje pa skrbi za hlajenje, mirno in tiho delovanje. Prenos s pedala na zavoro poskrbi, da se avtomatsko vključi sprednji pogon in pomaga zavirati traktor.

## HIDRAVLIČNO DVIGALO

Dvigalo je standardno tritočkovno, velikosti II. Kategorije. Dvižna sila dvigala je 1600 kg. Krmiljenje dvigala je mehansko z ročico postavljeno desno ob sedežu voznika. Hidravlično dvigalo ima tudi avtomatsko regulacijo vlečne sile, ki se izkaže predvsem pri oranju.

Traktor **IMPODAN LOVOL 1104** je povsem nov v prodajnem programu IMPODAN. Njegova teža, moč motorja, širina, priročne upravljalne ročice in relativno mehanska zasnova, so garancija za dober nakup.



s kabino  
od **46.900€**  
z ddv





TRGOVSKA OZNAKA	IMPODAN	IMPODAN	IMPODAN	IMPODAN
TIP TRAKTORJA	LOVOL 504	LOVOL 654	LOVOL 754	LOVOL 1104
PROIZVAJALEC IN TIP MOTORJA	DOOSAN- DN03-MFA15	DOOSAN- DM02-MFA03	DOOSAN- DM02-MFA03	DOOSAN- DN03-MFA05
NAZIVNA MOČ (kW/KM) pravičen podatek je v homologaciji - registracija	36,9/50	47,8/65	55/75	85,7/117
ŠTEVILO VALJEV/PROSTORNINA	3/1794	4/2392	4/2392	4/3409
KOLIČINA GORIVA / OLJA V MOTORJU	40/9	60/10	60/10	135/18
NAJVEČJA HITROST (km/h)	37,6	38,2	38,2	39,5
MENJALNIK (N-nesinhroniziran, D-delno sinhroniziran, S-sinhroniziran, M-mehanski, B-brezstopenjski)	S	S	S	S
ŠTEVILO PRESTAVNIH STOPENJ (nazaj+naprej)/število prestav pod obremenitvijo	12+12	12+12	12+12	18+18
ZAPORA DIFERENCIALA (Z-zadaj, S-spredaj, M-mehanska, EH-elektrohidravlična, A-avtomatska)	ZM	ZM	ZM	ZM
SKLOPKA (P-ploščna mehanska, H-hidravlična)	P	P	P	P
VRTILNA FREKVENCA ZADNJE PRIKLJUČNE GREDI (min-1)	540/1000	540/1000	540/1000	540/1000
KATEGORIJA TRITOČKOVNEGA DROGOVJA	II	II	II	II
DVIŽNA SILA ZADNJEGA HIDRAVLICNEGA DVIGALA (kg)	1400	1600	1600	2800
ŠT. HIDRAVLICNIH IZHODOV ZA ZUNANJE UPORABNIKE	4	4	4	6
UPRAVLJANJE HIDRAVLIKE (M-mehansko, EH-elektrohidravlično)	M	M	M	M
MASA TRAKTORJA (kg) lok/kabina z utežmi	2705	3250	3250	4500
MERE PNEVMATIK SPREDAJ	280/70R20 340/65R18	300/70R20 365/70R18	300/70R24 440/65R24	380/70R20 440/65R24
MERE PNEVMATIK ZADAJ	380/70R28 420/70R28	380/85R30 420/70R28	520/70R24 420/70R28	520/70R34 540/65R34
MERE TRAKTORJA (DOLŽINA/ŠIRINA/VIŠINA) (cm)	398/160-200/260	410/165-210/265	410/165-210/265	475/210-240/290
KLIRENS (razdalja od tal do najnižje točke traktorja) (cm)	38	42	42	54
KRMILJENJE (M-mehansko, H-hidravlično)	H	H	H	H
ZAVORE (B-bobenske, d-diski, DO-diski v oljni kopeli)	DO	DO	DO	DO
KABINA (L-varnostni lok, V-varnostna kabina, K-komfortna kabina)	K	K	K	K
ZAVORE (B-bobenske, d-diski, DO-diski v oljni kopeli)	D	D	DO	DO
KABINA (L-varnostni lok, V-varnostna kabina, K-komfortna kabina)	L	L/V	L/V	K





## MULČER KLADIVAR **IMPODAN MK/MKP**

Mulčer IMPODAN, serije MK, je robustno izdelan stroj z močnejšim reduktorjem, zato ga lahko uporabljamo na vseh kmetijskih in komunalnih površinah, zelenicah in zapuščenih področjih. Z njim čistimo pašnike, drobimo travo, rastlinske odpadke (koruzo, veje v sadovnjaku, rozgo v vinogradu ...). Primeren je tudi za sadovnjake. Mulčer lahko namreč vpneemo na traktor v različnih točkah, tudi s stranskim zamikom.

Nadgradnja tega modela je mulčer s hidravličnim pomikom, model MKP. Ta opcija mu ponuja enostavno upravljanje levo in desno, s tem povečamo uporabnost in učinkovitost stroja.

V mulčerjih MK in MKP je serijsko vgrajena prostotečna sklopka, ki varuje pogon in reduktor.

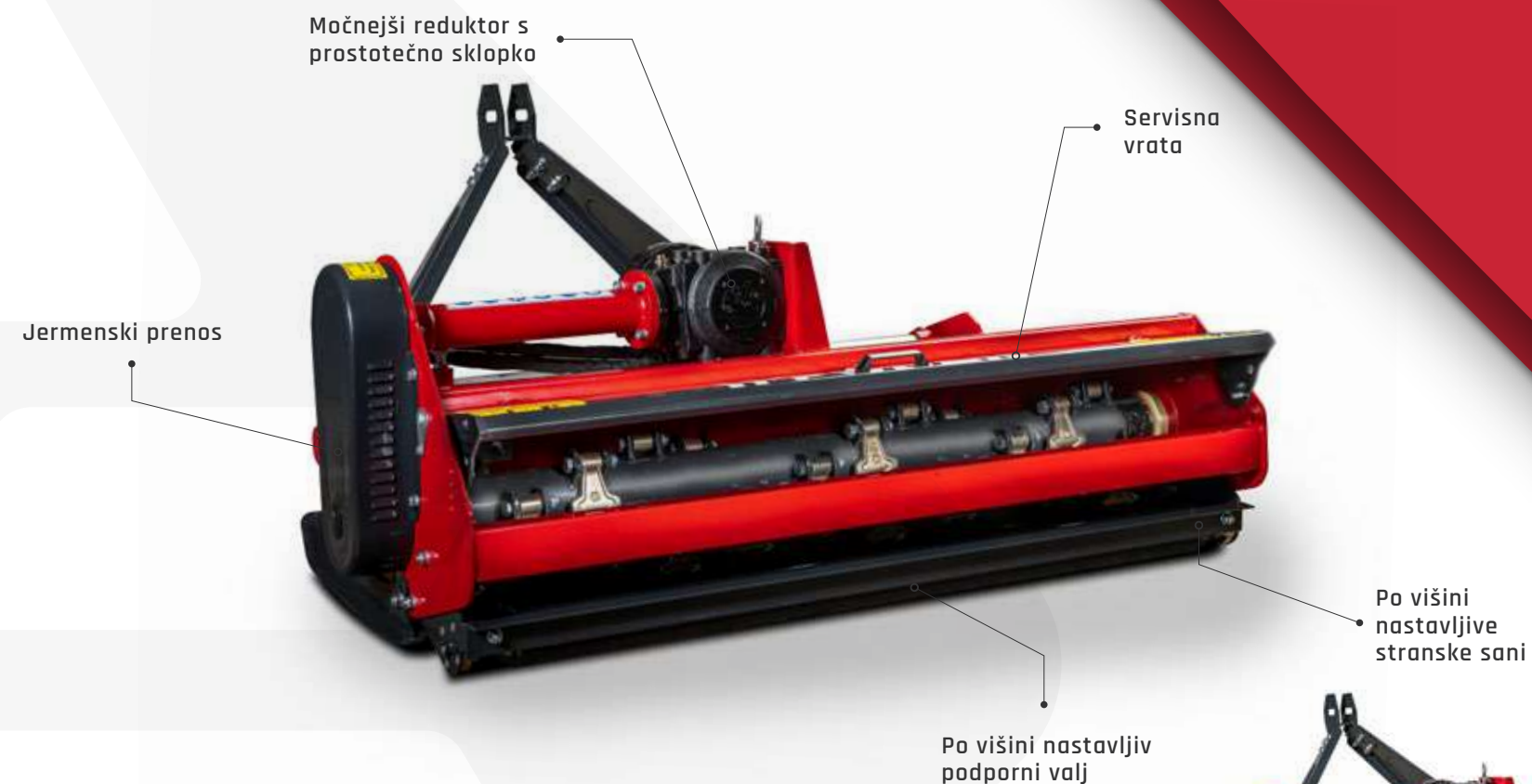

MK IN MKP	KM	Delovna širina	Skupna širina	O/min	kos kladiv	MK kg	MKP kg	Cena z ddv MK	Cena z ddv MKP
105	18-25	1015	1165	540	16	220	250	<b>1.310 €</b>	<b>1.500 €</b>
115	18-25	1115	1265	540	20	235	265	<b>1.340 €</b>	<b>1.540 €</b>
125	20-30	1215	1365	540	20	250	285	<b>1.380 €</b>	<b>1.590 €</b>
135	25-35	1315	1485	540	24	265	305	<b>1.430 €</b>	<b>1.650 €</b>
145	25-35	1415	1585	540	24	280	320	<b>1.480 €</b>	<b>1.690 €</b>
155	30-45	1515	1685	540	24	295	335	<b>1.540 €</b>	<b>1.740 €</b>
165	40-50	1615	1785	540	28	310	350	<b>1.590 €</b>	<b>1.790 €</b>
175	40-50	1715	1885	540	28	325	365	<b>1.650 €</b>	<b>1.850 €</b>



## MULČER IMPODAN MN

Mulčer IMPODAN, serije MN, je primeren za mulčenje zelenih površin, sadovnjakov, vinogradov, manjše podrasti, čiščenje pašnikov itd. Njegova optimizirana konstrukcija in majhna potrebna moč omogočata učinkovito delo tudi z lažjimi traktorji. Mulčer ima vgrajena kladiva za groba dela, lahko pa se menja tudi z Y noži za mehkejše rastlinske odpadke. V reduktorju je serijsko vgrajena prostotečna sklopka, ki dodatno varuje pogon in reduktor. Višino mulčenja lahko nastavimo s podpornim valjem in sanmi.



Konstrukcija mulčerja primerna za manjše traktorje

Po višini nastavljiv podporni valj

Jermenski prenos

Po višini nastavljive stranske sani

Kovinske zavesice



MN	KM	Delovna širina mm	Širina mm	O/min	Št. nožev	Kg	Cena z ddv
115	18-25	1150	1265	540	21	155	<b>1.040 €</b>
135	25-30	1350	1485	540	24	185	<b>1.110 €</b>
155	30-40	1550	1685	540	27	220	<b>1.180 €</b>



## MULČER IMPODAN MKP-H PRO

Mulčer IMPODAN, serije MKP-H PRO, je robustno izdelan stroj, s še močnejšim rotorjem in reduktorjem kot serija MK/MKP. Namenjeni so za profesionalno uporabo na vse kmetijskih in komunalnih površinah, zelenicah, zapuščenih področjih, vejah ter ostalih odpadnih rastlinje do 5 cm. Vsi mulčerji MKP-H PRO imajo vgrajen hidravlični pomik, s katerim nastavlja želeno širino za traktorjem. Mulčerji so širine od 2 m do 2.4 m in so namenjeni za traktorje od 50 KM do 110 KM. V mulčerji MKP-H PRO je serijsko vgrajena prostotečna sklopka, ki varuje pogon in reduktor.

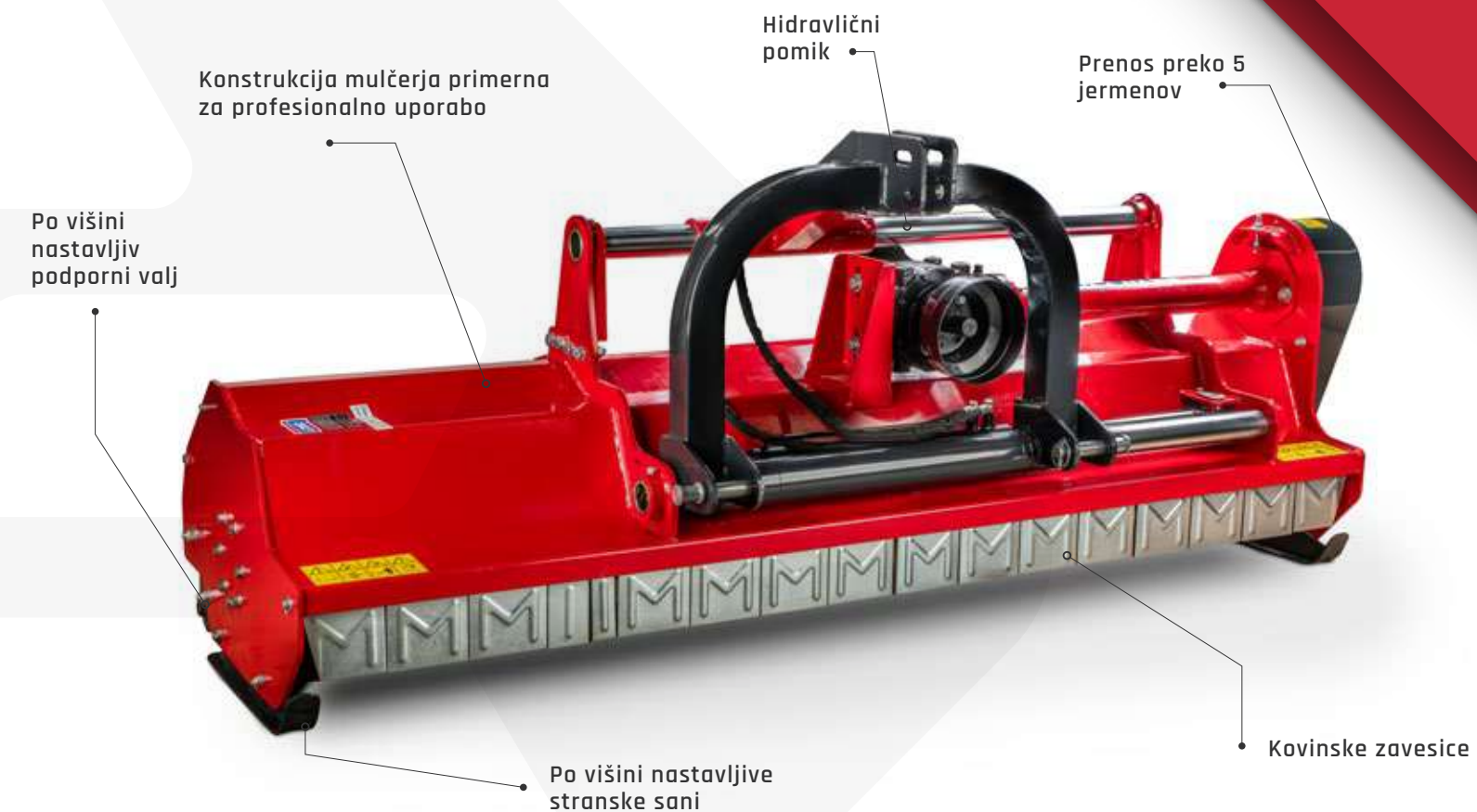

MKPH	KM	Delovna širina mm	Skupna širina	O/min	Št. nožev	Kg	Cena z ddv
200	50-70	2000	2150	540	20	610	<b>2.900 €</b>
220	65-90	2200	2350	540	24	646	<b>3.050 €</b>
240	80-110	2400	2550	540	24	686	<b>3.200 €</b>



## MULČER KLADIVAR STRANSKI IMPODAN MKS/MKSH-PROFI



Mulčer IMPODAN, serije MKS(H), je namenjen čiščenju brežin vodotokov, jarkov, obcestnih površin, travnikov, sadovnjakov ter pašnikov. S pomočjo hidravličnih cilindrov mulčer enostavno pomikamo bočno ter v naklone  $+90^{\circ}/-60^{\circ}$ , ki jih potrebujemo. Model MKS odlikuje optimizirana zasnova in omogoča učinkovito delo tudi z lažjimi traktorji. Za težje pogoje dela pa se uporablja mulčer IMPODAN MKSH, ki je izdelan robustneje. Z večjim obodom in rotorjem doseže večjo udarno silo in je primeren za profesionalno rabo. V reduktorju mulčerja MKS in MKSH je serijsko vgrajena sklopka, ki varuje pogon in reduktor. Višino mulčenja lahko nastavimo s podpornim valjem in sanmi.

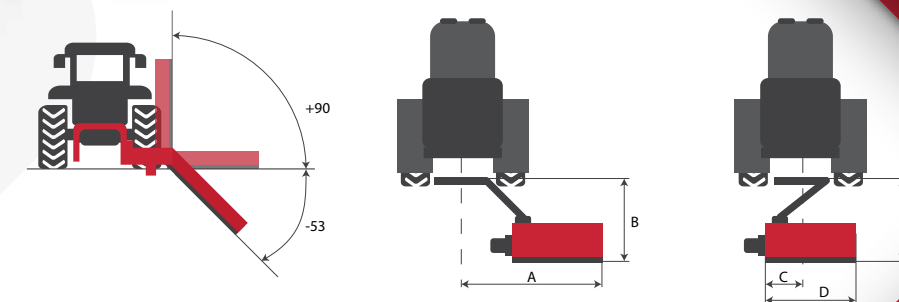

MKS	KM	Delovna širina mm	Skupna širina	O/min	Število kladivc	Kg	Cena z ddv
125	20-40	1215	1380	540	20	250	<b>2.290 €</b>
145	30-50	1415	1580	540	24	270	<b>2.590 €</b>

MKPH	KM	Delovna širina mm	Skupna širina	O/min	Število kladivc	Kg	Cena z ddv
140	40-85	1400	1650	540	16	490	<b>3.100 €</b>
160	60-95	1600	1850	540	18	540	<b>3.250 €</b>
180	70-100	1800	2050	540	20	590	<b>3.400 €</b>
200	80-110	2000	2250	540	22	670	<b>3.600 €</b>
220	90-120	2200	2450	540	24	730	<b>3.750 €</b>
240	100-130	2400	2650	540	26	790	<b>3.950 €</b>

Model	Širina	A	B	C	D	E
MKSH 140	1400	2410	1750	475	1450	1623
MKSH 160	1600	2610	1750	475	1650	1623
MKSH 180	1800	2810	1750	475	1850	1623
MKSH 200	2000	3010	1750	475	2050	1623
MKS125	1250	1810	1420	620	1390	1260
MKS145	1450	2010	1420	620	1590	1260



## MULČER NA ELIPSE **IMPODAN ME**

Mulčerji IMPODAN, serije ME, so namenjeni vzdrževanju parkov, golf igrišč, športnih površin, vinogradov, sadovnjakov ter okolice. Optimizirana zasnova omogoča delo z lažjimi traktorji. Višino reza določimo z nastavitvijo višine koles. Mulčer ima 3 visoko kvalitetna rezila za najboljše rezultate košenja. Napenjanje jermenov je enostavno in je omogočeno z nastavitvijo pozicije reduktorja. Vpetje ima plavajočo funkcijo, tako da se mulčer odlično prilagaja terenu.



Lahka in čvrsta konstrukcija

ME	KM	Delovna širina mm	Skupna širina	O/min	Kos	Kg	Cena z ddv
120	18-25	1200	1260	540	3	195	<b>1.190 €</b>
150	20-30	1500	1560	540	3	210	<b>1.300 €</b>
180	25-40	1800	1860	540	3	230	<b>1.430 €</b>



## MULČER IMPODAN NA ROKI MKR



Mulčerji Impodan, serije MKR, so sodobno izdelani, primerni za mulčenje obrobja cest, nedostopnih strmih območij ter čiščenje brežin v vinogradih, sadovnjakih in travnikih. S hidravlično roko lahko dostopate tam, kjer z drugimi mulčerji nimate dostopa. Primeren je za delo z manjšimi traktorji. Stroj ima lasten hidravlični sistem. Delovna gred je gnana preko hidro-motorja. Odmiki, dvigi in nagibi delujejo s pomočjo hidravličnih cilindrov. Stroj se upravlja s krmilnimi ročicami, ki jih namestite v delovnem prostoru traktorja.

Delovna enota za mulčanje gnana s hidro motorjem

Lasten hidravlični sistem gnana preko kardanske osi.

Delovna roka

Krmilna enota ki se priročno namesti na traktor

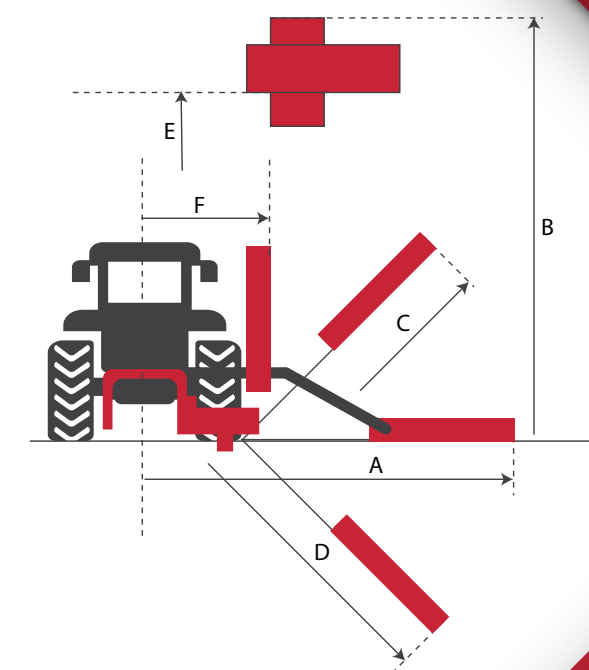

Model	Širina	Število	Olje	L/°C	PTO r/min	A mm	B mm	C mm	D mm	E mm	F mm	Medosna razdalja traktorja min/max	Kg	Cena z ddv
MKR100	1000	40	55 l	190°	540	4450	5400	3700	3750	3500	1250	28-55 KM	300	<b>4.800 €</b>



## FREZA IMPODAN F

Freza IMPODAN se uporablja za strojno obdelovanje prsti ter pripravo setvene grede na njivah. Uporablja se tudi v vinogradih in sadovnjakih. Odlikuje jo robustna izdelava, ima močan reduktor in zobniški prenos na delovno gred ter visoko trdnost nožev, kar daje frezi dolgo življenjsko dobo tudi v težjih pogojih dela.



Prenos preko treh močnih zobnikov

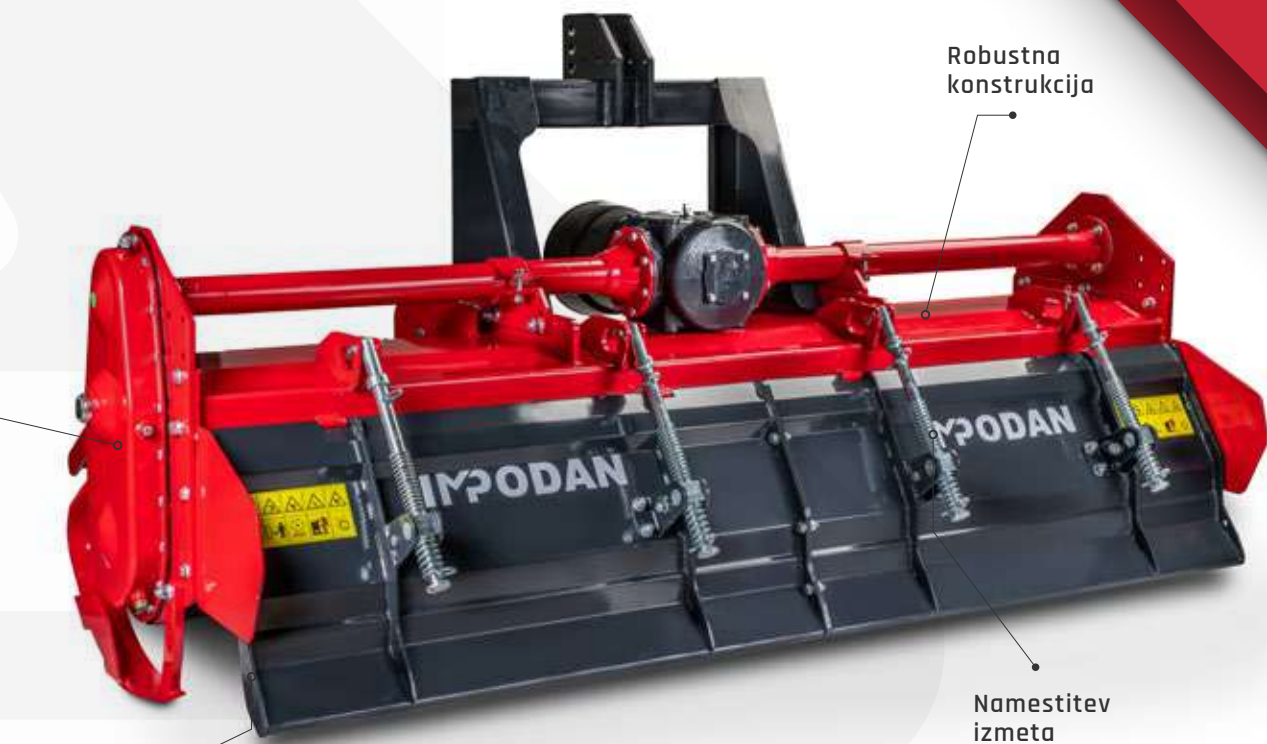

Robustna konstrukcija

Visoka trdnost nožev

Namestitev izmeta



F	KM	Delovna širina mm	Skupna širina	O/min	kos noži	Globina mm	kg	Cena z ddv
105 eco	16-30	1050	1270	540	20	12	175	<b>1.290 €</b>
125 eco	20-35	1250	1480	540	28	12	225	<b>1.350 €</b>
125	25-50	1250	2050	540	36	15	285	<b>1.540 €</b>
135	30-45	1350	2250	540	36	15	300	<b>1.590 €</b>
150	35-55	1500	2450	540	42	15	320	<b>1.660 €</b>
180	40-65	1800	2650	540	48	15	350	<b>1.760 €</b>
200 pro	50-75	2000	2370	540	54	18	500	<b>2.390 €</b>
220 pro	60-85	2200	2470	540	60	18	530	<b>2.540 €</b>



## VRTAVKASTA BRANA **IMPODAN VB**



Vrtavkaste brane Impodan VB so namenjene pripravi zemlje pred setvijo. Zaradi optimizirane konstrukcije so primerne tudi za manjše traktorje z manjšo potrebno močjo za delo. Imajo klasično zasnovo. Kvalitetno reduktorsko gonilo delovne gredi poganja preko zobniškega prenosa, ki so nameščeni v koritu brane. Zobniki so potopljeni v mazivo, ki skrbi za optimalno mazanje tudi pri delu na strmini. Delovanje stroja je mirno in zagotavlja odlične rezultate dela. Za dodatno kvaliteto obdelave tal pa skrbi polni-parker valj, ki na koncu zemljo lepo poravna.

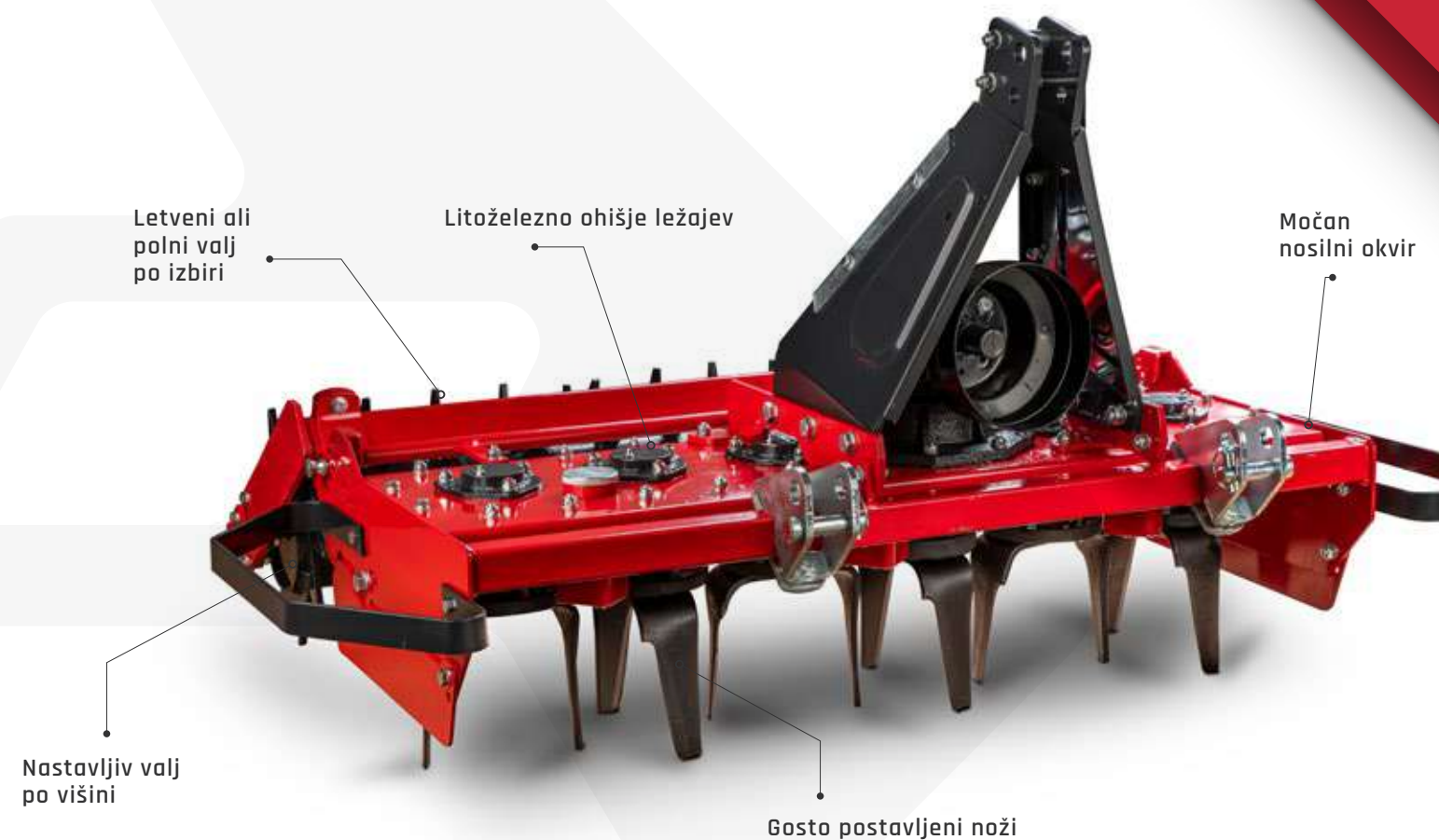

VB	KM	Delovna širina mm	Globina mm	O/min	Št. nožev na gredi	Št. gredi	Kg	Cena z ddv
130	25-40	1300	180	540	2	6	350	<b>2.200 €</b>
170	40-60	1700	180	540	2	8	375	<b>2.540 €</b>
210	50-80	2000	180	540	2	9	400	<b>2.690 €</b>



## TRANSPORTNI PLATO **IMPODAN TP**

Transportni platoi so odlična pomoč na kmetiji. To je vsestransko uporaben priključek za prenos raznih bremen, kot so pesek, zemlja, drva ... Priklopi se na sprednji ali zadnji dvizni sistem traktorja. Mehanski ali hidravlični kiper sistem olajša razkladanje tovora. Izdelan je iz kvalitetne jeklene pločevine. Vsi robovi, dno in strgalni del so ojačani. Taka konstrukcija zagotavlja dolgo življenjsko dobo. V prodajnem programu imamo transportne platoje z mehanskim kiper sistemom, ki so enostavnejše in lažje izvedbe in tudi cenovno dostopnejši, in transportne platoje s hidravličnim kiper sistemom, ki omogoča bistveno lažje in hitrejše upravljanje.



Ojačani robovi

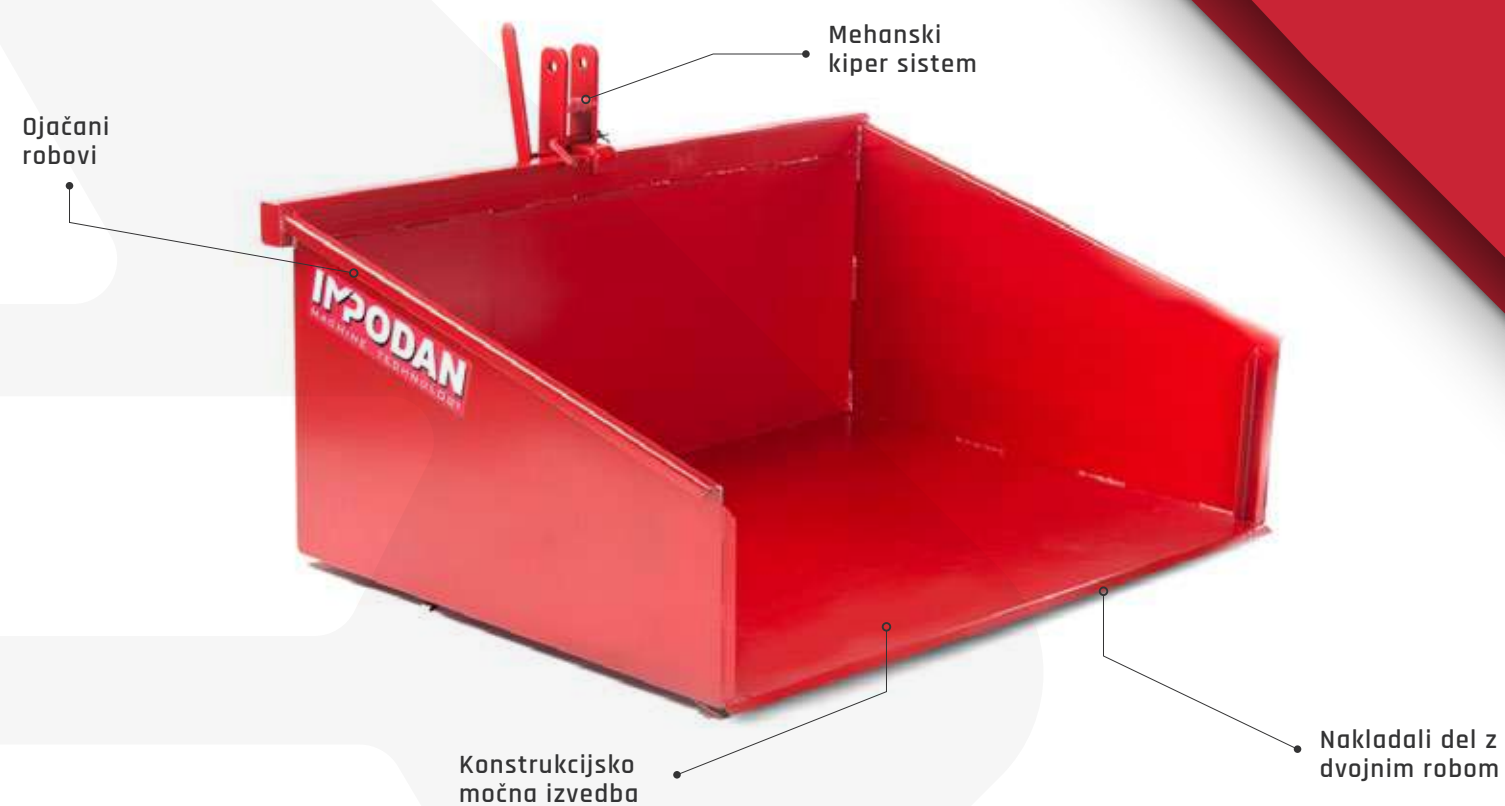

Mehanski kiper sistem

Konstruktivsko močna izvedba

Nakladali del z dvojnimi robovi

TP	KM	Dimenzija ŠxVxG mm	Kg	Cena z ddv
100x80	15-25	100 x 80	75	<b>450 €</b>
120x80	20-30	120 x 80	100	<b>460 €</b>
130x80	20-30	130 x 80	105	<b>470 €</b>
130x100	25-35	130 x 100	110	<b>490 €</b>
140x100	30-40	140 x 100	120	<b>500 €</b>
150x100	35-50	150 x 100	130	<b>510 €</b>
160x100	40-55	160 x 100	140	<b>530 €</b>
170x100	45-65	170 x 100	150	<b>550 €</b>
180x100	50-70	180 x 100	160	<b>570 €</b>
200x100	60-90	200 x 100	180	<b>590 €</b>

HTP	KM	Dimenzija ŠxVxG mm	Kg	Cena z ddv
130x100	25-40	130 x 100	180	<b>920 €</b>
150x100	40-60	150 x 100	210	<b>1020 €</b>
160x100	45-70	160 x 100	220	<b>1080 €</b>
180x100	55-80	180 x 100	240	<b>1170 €</b>
200x100	60-90	200 x 100	250	<b>1300 €</b>



## PLUŽNA DESKA **IMPODAN PD**

IMPODAN PD plužne deske uporabljamo s kmetijskimi traktorji, z dograditvijo različnih priklopov pa tudi z nakladalniki, bagri itd. Namenjeni so čiščenju snega na parkiriščih, cestah, trgih in ostalih utrjenih ali neutrjenih površinah. Opremljeni so z naletnim varovanjem plužnega segmenta, ki ima pomembno vlogo, če naleti na različne trde ovire. Dvig in pomik krmiljenja deluje preko hidravličnega cilindra. Lemež je v osnovi iz umetne mase, možno pa je naročiti tudi kovinskega.

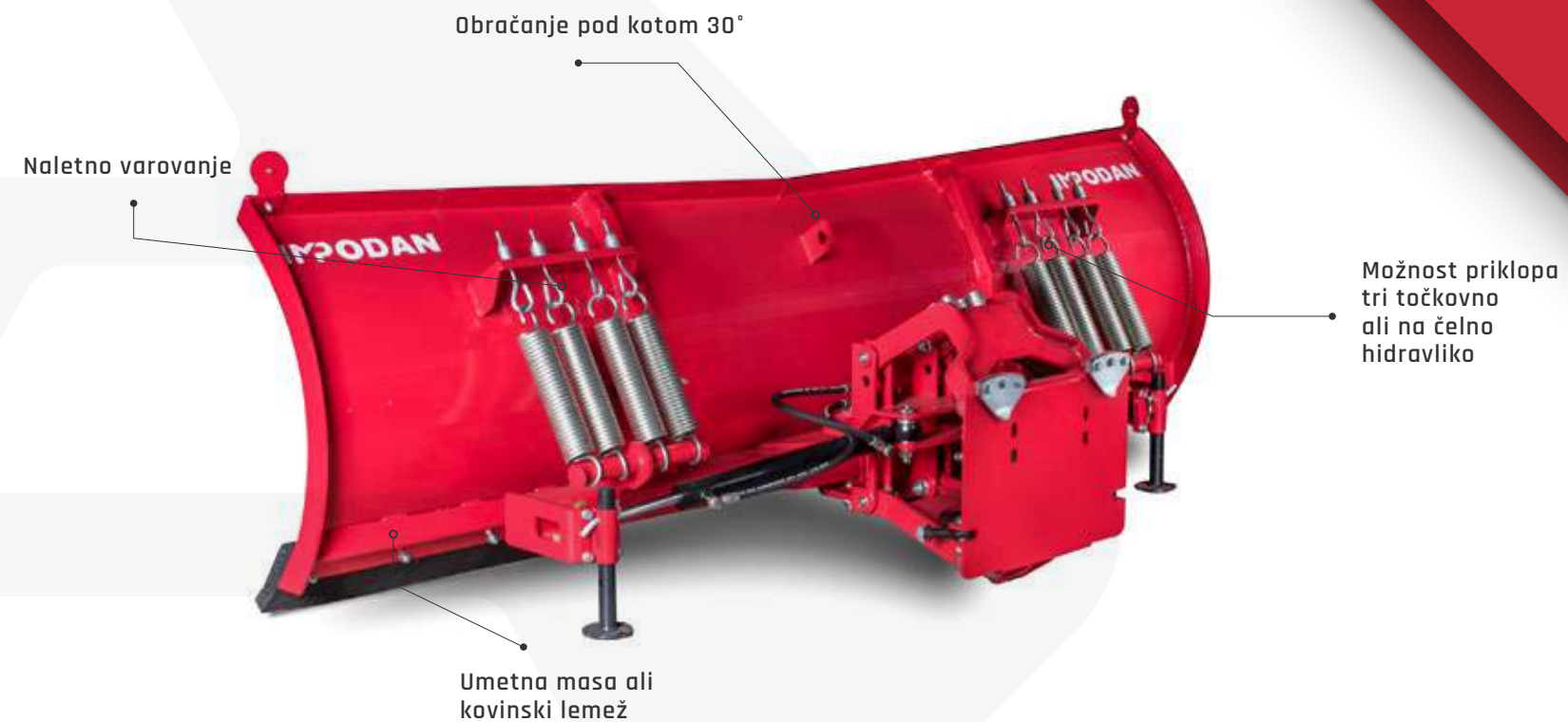

PD	KM	Širina pluženja mm	Dimenzije (D x V x Š mm)	Kg	Cena z ddv V-IZVEDBA	Cena z ddv K-IZVEDBA
180	30 - 40	1800	1805 x 640 x 720	178	<b>1.750 €</b>	<b>1.550 €</b>
200	40 - 50	2000	2005 x 640 x 720	184	<b>1.800 €</b>	<b>1.600 €</b>
220	40 - 55	2200	2200 x 640 x 720	192	<b>1.850 €</b>	<b>1.650 €</b>
240	45 - 60	2400	2400 x 640 x 720	198	<b>1.900 €</b>	<b>1.700 €</b>
250	45 - 60	2500	2505 x 640 x 720	203	<b>1.950 €</b>	<b>1.750 €</b>



SEKALNIK LESA **IMPODAN S**

Sekalniki vej IMPODAN S omogočajo drobljenje vej, debeline do 150 mm.

Na razpolago so tri izvedbe, in sicer manjša do 80 mm, izvedba do 150 mm brez hidravličnega vleka vej ter izvedba 150 mm s hidravličnim vlekom. Zanje ne predstavlja nobenih težav tudi sekane že suhega lesa. Konstrukcijska izvedba drobilca zagotavlja izjemno nizke stroške vzdrževanja. Modeli za profesionalno uporabo so opremljeni s hidravličnim motorjem.

Drobitelce odlikuje izjemna zmogljivost ter noži iz specialnih orodnih jekel z dolgo življenjsko dobo. Ima dva hidravlična vlečna valja s postopno regulacijo hitrosti. V drobilcu so štiri noži dolžine 27 cm ter nastavljiva rezalna plošča za velikosti sekancev od 8 do 15 mm. Izmetno cev je mogoče s pomočjo ročice nastaviti na različno višino in kot. Velika izmetna krila omogočajo dolg izmet, njegova dolžina se lahko regulira z loputo na koncu cevi.



Možnosti nastavitve hitrosti vleka

Vrtljiv izmet sekancev

Vlek z dvema hidravlično gnanima valjema

Hitro snemljiv servisni pokrov





S	KM	Max. premer hlodovine mm	Velikost odprtine mm	Premer rotorja	O/min	Št. nožev	Hid. vlek.	Kg	Cena z ddv
10	18 - 30	80	100x250	630	540	4	/	195	<b>1.850 €</b>
10H	25-50	80	100x250	700	540	4	DA	265	<b>2.650 €</b>
15	50 - 100	150	160x300	1500	750	4	/	350	<b>2.750 €</b>
15H	50 - 100	150	160x300	1800	750	4	DA	485	<b>3.750 €</b>





SLO  
2022



 Drogenikova ulica 8  
3230 Šentjur  
 +386 3 828 13 40  
 +386 41 763 856  
 +386 31 623 150

 andrej@agroteh.si  
aljosa@agroteh.si

 [www.agroteh.si](http://www.agroteh.si)

